



2012年8月21日

報道関係者各位

株式会社コネクトワン

BYODも会社貸与端末もMDM不要のセキュリティゲートウェイサービス

～ConnectONE Cloud Pack サービス開始～

株式会社コネクトワン（本社：東京都千代田区、代表取締役社長：吉田 晋）は、MDMを導入できない個人所有端末（BYOD）や自宅パソコンからでも、端末に情報を残させないリモートアクセスを可能とする「ConnectONE Cloud Pack」のサービスを開始する。（サービス開始予定9月中旬。）

ConnectONEは2005年に発売され約7万ユーザーを誇るセキュリティゲートウェイ製品である。昨今特に端末としてのニーズが高いスマートフォンや自宅パソコンのセキュリティ機能を高め、初期費用なし構築不要のクラウドサービスとして本年9月より提供する。

クラウド環境は株式会社インターネットイニシアティブ（IIJ）の「IIJ GIOサービス」を使用する。ConnectONEの使用料は、端末や接続させる業務システムによらず一律月額1,000円/人。最低契約人数は一人。最低利用期間は一ヶ月。

本サービスは導入時のサポートサービスレベルを維持するため一ヶ月最大10社までの限定発売とする。

#### 【ConnectONE Cloud Packの特長】

##### 1、三要素認証

コネクトワン社の特許出願技術「三要素認証」により、MDMを導入することのできないBYODでも自宅パソコンでも、端末に情報を保存させない状態で業務システムへのリモートアクセスを可能とする。

三要素認証とは「ID/パスワード」「端末ID」という従来の二要素認証に加えて、端末のセキュリティ設定の状態「セキュリティ・ステータス」を三番目の認証要素とした。ジェイルブレイクなどの不正改造や、マルウェアの感染など端末からの情報漏洩が発生するリスクを認証時に検疫するのが特徴。

##### 2、クラウドサービス

本サービスでは、従来オンプレミス型で販売されていたConnectONEサーバーを、IIJのクラウドサービスIIJ GIO（初期費用なし月額8,000円から）上で提供する。



ConnectONE利用料は初期費用なしで、月額1,000円/人。最低利用人数は一人からで、最低利用期間も一ヶ月から。

### 3、マルチOSマルチ端末

三要素認証でConnectONEに接続するには専用のアプリケーションConnectONE Browserが必要となる。対応OSは下記の4種類。

#### (1) iOS版 ConnectONE Browser

##### ■三要素認証機能

- ・構成プロファイル有無確認  
(スクリーンショット禁止、起動パスコード義務化、バックアップ暗号義務化など)
- ・JailBreak禁止
- ・iOSバージョン指定
- ・アドレス帳検疫 (業務上の個人情報保存有無)

##### ■端末へのデータ保存禁止機能

- ・他アプリへのコピー・ペースト禁止
- ・ファイルダウンロード禁止
- ・印刷禁止

#### (2) Android版 ConnectONE Browser

##### ■三要素認証機能

- ・root化禁止
- ・マルウェア検疫
- ・不正プログラム起動監視
- ・PCへのUSB接続禁止
- ・OSバージョン指定
- ・アドレス帳検疫 (業務上の個人情報保存有無)

##### ■端末へのデータ保存禁止機能

- ・スクリーンショット禁止
- ・他アプリへのコピー・ペースト禁止
- ・ファイルダウンロード禁止
- ・印刷禁止

#### (3) Windows版 ConnectONE Browser

10月リリース予定。



(4) Mac版 ConnectONE Browser

10月リリース予定。

#### 4、シングルサインオン

ConnectONEは様々な業務システムへの三要素認証シングルサインオンを可能とします。

##### (1) Web Server連携

- ・フォーム認証およびベーシック認証対応
- ・HTML5、Ajax対応、Flash対応 (iOSはFlash再生はできません)
- ・マルチホスト・リダイレクト対応
- ・クッキー置換、パス置換

##### (2) File Server連携

- ・鉄飛テクノロジー社「FileBlog」によりFile ServerをWeb化
- ・Active Directory対応

##### (3) Exchange Server連携

- ・2007、2010：スマートフォン用UI変換対応
- ・2010：Outlook Web App Light対応

##### (4) Notes/Domino Server連携

- ・8.0、8.5：iNotes Light/Ultra Light mode対応
- ・Notes DB：スマートフォン用UI変換対応

##### (5) POP/IMAP Server連携

- ・OrangeSoft社「xGate4」によりPOP/IMAP ServerをWeb化

##### (6) Google Apps 連携

- ・SAML認証

##### (7) Sales Force 連携

- ・SAML認証

#### 【ConnectONE Cloud Pack価格】

##### (1) 小規模 (想定同時接続数5～30名)

- ・ConnectONEライセンス：月額1,000円/人
- ・IJJ GIO (V20)：月額8,000円
- ・プラムシステムズ Open VPNサポート：月額6,000円
- ・追加グローバルIP：月額1,000円

※OpenVPNサポートは株式会社プラムシステムズからの提供となります。

※OpenVPNインストールに必要なWindows PCはお客様にてご用意ください。



※追加グローバルIPは連携するWeb Serverのホスト名の数と同じです。

※SSL通信に必要なサーバー証明書とiOS構成プロファイルにバンドルするクライアント証明書はお客さまにてご用意ください。（自己署名証明書可）

※想定同時接続数は目安です。

(2) 中規模（想定同時接続数10～100名）

・ ConnectONEライセンス：月額1,000円/人

・ IJ GIO（V40）：月額14,000円

・ IJ VPNオプション：初期79,000円 月額28,000円

・ IJ 追加グローバルIP：月額1,000円

※VPNオプションはルーター機器および設置費用含みます

※追加グローバルIPは連携するWeb Serverのホスト名の数と同じです。

※SSL通信に必要なサーバー証明書とiOS構成プロファイルにバンドルするクライアント証明書はお客さまにてご用意ください。（自己署名証明書可）

※想定同時接続数は目安です。

(3) 大規模（想定同時接続数50～500名）

・ ConnectONEライセンス：月額1,000円/人

・ IJ GIO（V80）：月額22,000円

・ IJ VPNオプション：初期79,000円 月額28,000円

・ IJ 追加グローバルIP：月額1,000円

※VPNオプションはルーター機器および設置費用含みます

※追加グローバルIPは連携するWeb Serverのホスト名の数と同じです。

※SSL通信に必要なサーバー証明書とiOS構成プロファイルにバンドルするクライアント証明書はお客さまにてご用意ください。（自己署名証明書可）

※想定同時接続数は目安です。

**【株式会社インターネットイニシアティブ のエンドースメント】**

IJは、IJ GIOがコネクトワン様の『ConnectONE Cloud Pack』の基盤に採用されることにより、お客様に提供する価値を拡大できることを、大変喜ばしく思っております。社内システムへのアクセス手段・デバイスの種類・場所等の多様性に対するニーズが高まる中で、お客様は、今回のサービスを利用することで、これまで以上に便利にかつ安全なりモートアクセス環境を構築いただけます。

IJは、今後もお客様に価値あるサービスを積極的に提供してまいります。また、コネクトワ



ン様が有するセキュリティソリューションに関するノウハウ・技術に、IJ GIOパートナーとして大いに期待しております。

株式会社インターネットイニシアティブ 執行役員 マーケティング本部長 松本 光吉

【株式会社コネクトワンについて】

株式会社コネクトワンは独自の三要素認証とシングルサインオンの技術を持ち、など企業の多様なシステムへの接続に高い技術を持ち、スマートフォンやクラウド時代の新しいセキュリティを提案します。

株式会社コネクトワンはその独自のセキュリティ技術が高く評価され、2012年度のアジア・太平洋地域の有望なテクノロジーベンチャー企業100社に贈られるRed Herring社の「Red Herring Asia 100 Award」のファイナリストに選ばれました。

Red Herring誌は、シリコンバレーにおける投資家や経営者、技術者において権威ある雑誌・オンラインニュースであり、経済全体を変化させる可能性のある技術トレンドや最新情報を随時紹介し、世界中のイノベーションエコノミーに影響を与えています。そのRed Herring社が毎年選ぶ「Red Herring Asia 100 Award」は世界を変える可能性を秘めた革新的なベンチャー企業100社に与えられる名誉ある賞です。Google、Yahoo、Youtube、Salesforce.com、eBayなど、現在巨大企業となっている企業も受賞しており、現在ではベンチャーの権威ある登竜門的な位置づけとして、世界中の起業家が先ず目指すものとなっています。



社名：株式会社コネクトワン

設立：2003年9月

資本金：130,000,000円

代表者：吉田 晋

事業内容：

ConnectONE に関わる



- ・開発業務
- ・コンサルティング/保守サポート業務
- ・カスタマイズの開発マネジメント業務
- ・開発サポート/OEM供給業務
- ・ナレッジベース業務

株式会社コネクトワン 広報担当 高見

〒101-0047 東京都千代田区内神田1-5-6 小山第二ビル3階

TEL : 03-3293-8880 E-mail : [contact2008@connectone.co.jp](mailto:contact2008@connectone.co.jp)

URL : <http://www.connectone.co.jp/>

記載された会社名および製品名などは、該当する各社の商標または登録商標です。

リリース内容および日程は予告なく変更になる場合があります。

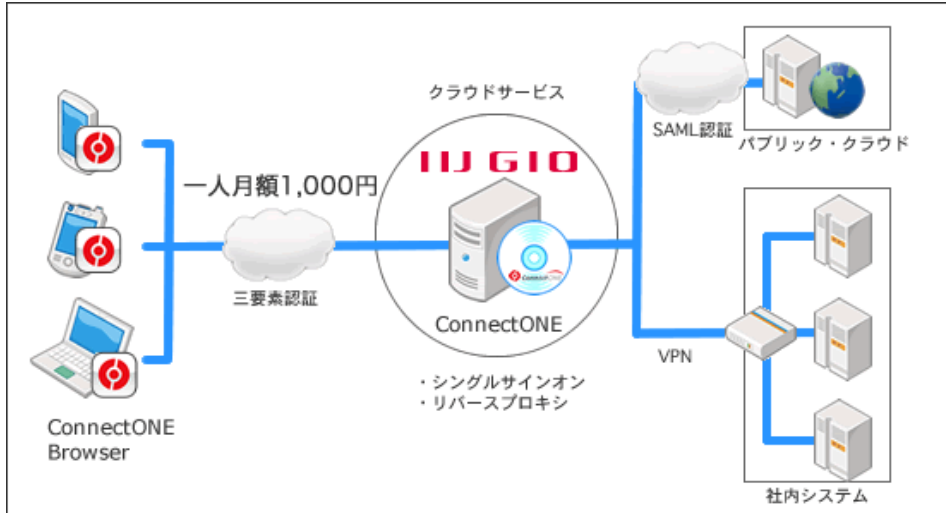
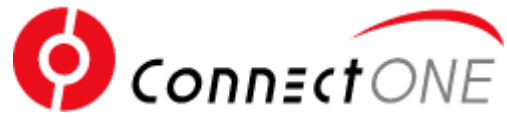

ConnectONE CloudPack システム概要図

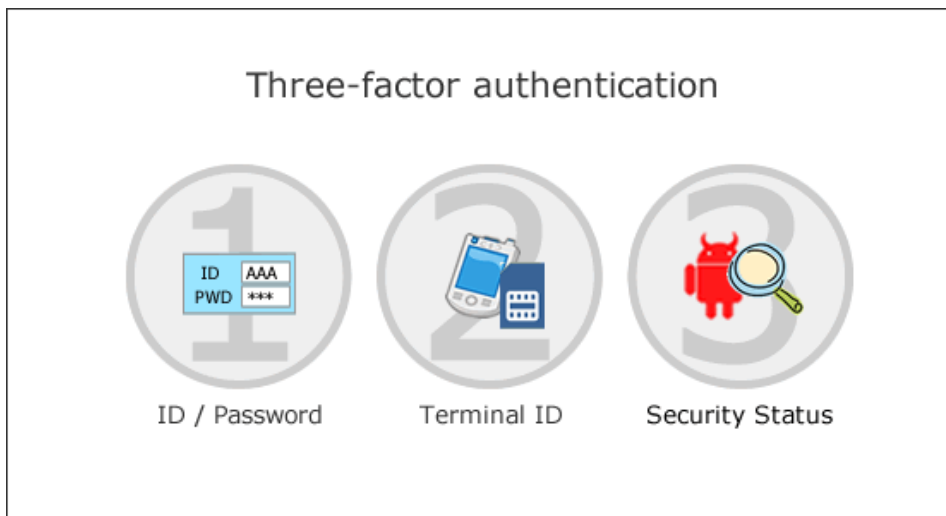

ConnectONE 三要素認証

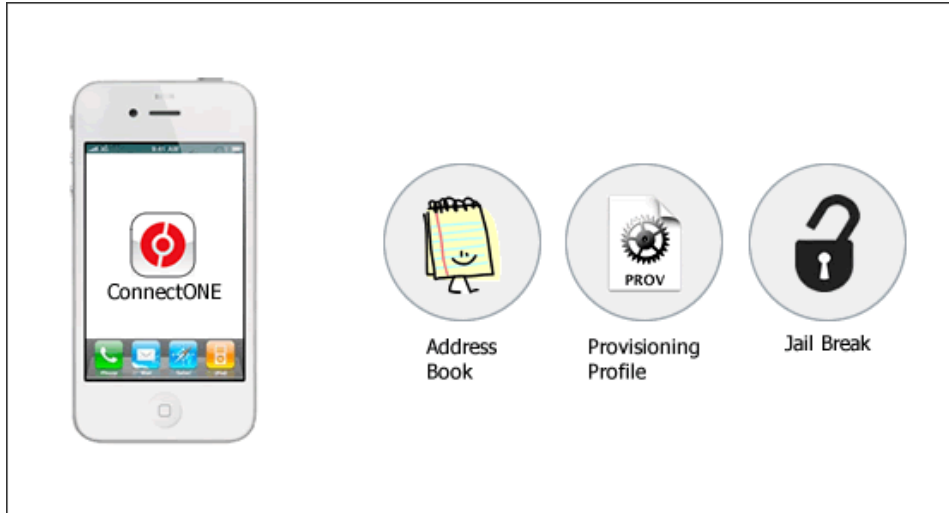
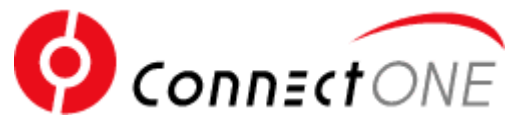

iOS版 ConnectONE Browser

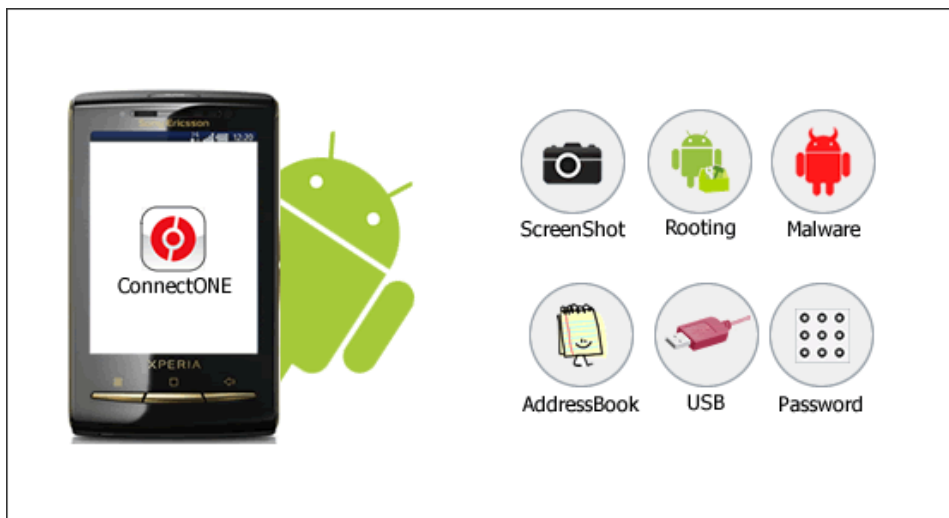

Android版 ConnectONE Browser



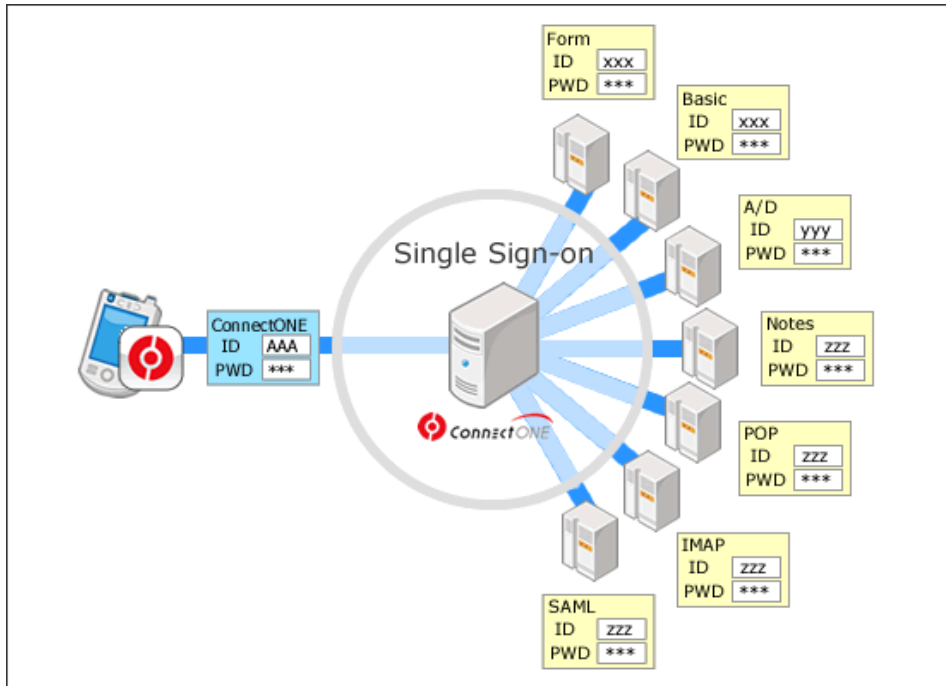

ConnectONE シングルサインオン機能

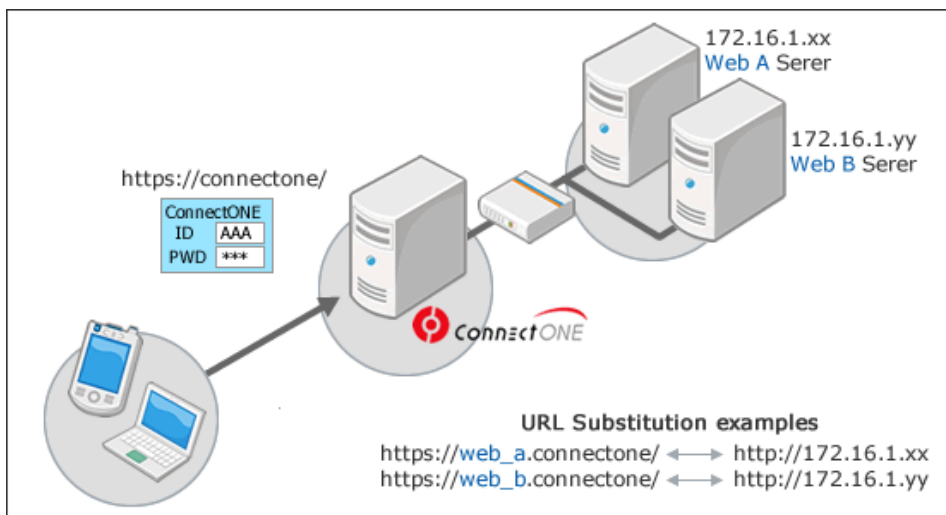

ConnectONE リバースプロキシ機能